

GRAPADORA MOD. HELSAC

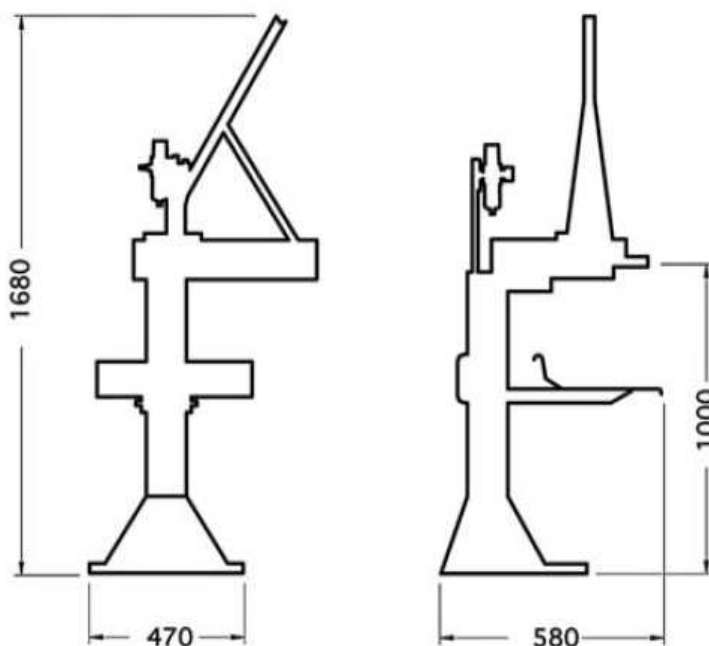

MOD. HELSAC



Cuchilla Automática

Accesorios:



Modelo	Gama de Clips
H-520	H-510,H-520,H-530
H-540	H-535,H-540,H-545
H-550	H-548,H-550,H-560
P-26	P-22,P-26,P-28,P-30

MODELO	PRESIÓN DE TRABAJO	CONSUMO AIRE	PESO
HEL SAC	6 bar	5,1 l/ciclo	50 Kg

GRAPADORA HELSAC

* Es una máquina de rápida acción para cerrar sacos, bolsas o mallas, con un clip de aluminio, en posición vertical.

* Especialmente útil para cerrar con seguridad productos que por el tipo de contenido, por sus dimensiones o peso, no se puedan poner en posición horizontal. Por ejemplo pinturas, líquidos, marisco, congelados, hortalizas....Puede suministrarse con bancada, o sin ella para ser fijada en mesas, paredes, etc.

* Solamente presionando la palanca de puesta en marcha y sin necesidad de soltar el producto con ninguna de las dos manos, cierra el clip automáticamente.

* Construcción robusta y materiales inoxidables, con tratamientos especiales y adecuados a las condiciones adversas en las que normalmente trabajan este tipo de máquinas.

* Funcionamiento totalmente neumático.

* Mínimo mantenimiento.

GIMENEZ 2000 MAQUINARIA ALIMENTACION S.L.

CENTRAL: c/Electricidad nº12. 28918 Leganés (Madrid)

Tel: +34.916.437.393 ... Fax: +34.916.435.573 ... e-mail: administracion-madrid@gimenez2000.com

SUCURSAL BADAJOZ: Pol. Ind. Los Caños. C/ Caya nº 15. 06300 Zafra (Badajoz)

Tel. y Fax: +34.924.555.026 ... e-mail: administracion-zafra@gimenez2000.com

SUCURSAL SALAMANCA: SERVITEC GUIJUELO S.L.

Pol. Ind. Agroalimentario, sector 3.1.1, nave 8